

● 本学へのアクセス ————— 名古屋駅・金山総合駅より約30分。

注) 地下鉄栄駅乗り換え時は「東改札口」を出て、セントラルパーク方面へ向かってすぐの「名鉄瀬戸線・栄町駅」へ。尾張瀬戸行き急行で20分。  
※表示された所要時間は目安としてご参照ください。

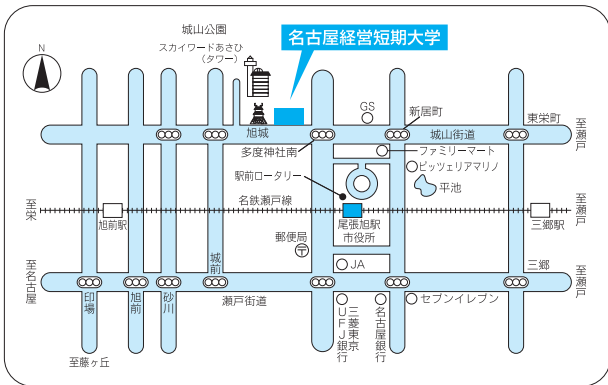

# 2016年度 外国人学生募集要項

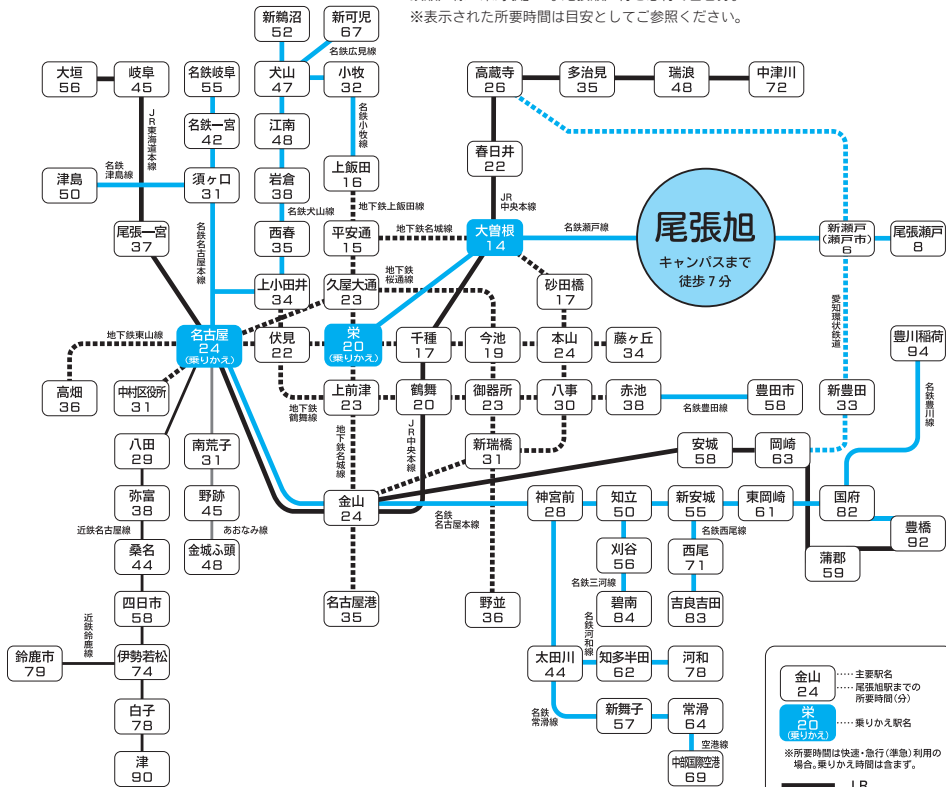

NAGOYA MANAGEMENT JUNIOR COLLEGE



QR Code

## 名古屋経営短期大学

ホームページアドレス <http://www.jc.nagoya-su.ac.jp>  
Eメールアドレス(入試広報室) [info@nagoya-su.ac.jp](mailto:info@nagoya-su.ac.jp)

〒488-8711 愛知県尾張旭市新居町山の田 3255-5  
☎ 0561-54-9611 (代 表)  
☎ 0561-55-3080 (入試広報室)  
FAX 0561-52-0541 (入試広報室)  
☎ 0120-066-758 (入試広報室)

## 名古屋経営短期大学

## 学科・募集定員

### ● 未来キャリア学科【若干名】

- 医療事務
- ビジネス情報
- 観光・英語
- 美容・癒し
- 健康スポーツ

## 出願資格

日本国籍がなく、出入国管理及び難民認定法において、大学入学に支障のない在留資格（就学・留学）を有する（または、2016年3月31日までに取得できる）方で、以下①、②のいずれかの条件に該当する方。④はいずれか一つを受験している方。

- ① 母国において日本の高等学校に相当する学校を卒業した方。
- ② 学校教育における12年の所定の課程を修了した方、または文部科学大臣の指定した方で、満18歳以上（2016年4月1日現在）の方。
- ③ 留学への査証（ビザ）の変更は最寄りの地方入国管理局で事前相談をし、可能である場合のみ出願してください。
- ④ 日本語能力試験【財団法人日本国際教育支援協会】……………N2合格程度の能力が望ましい。  
日本留学試験（日本語）【独立行政法人日本学生支援機構】……………2014年、2015年に受験した方。  
150点程度以上の取得が望ましい。

- ⑤ 2016年4月1日までに留学査証（留学ビザ）を取得できる方。  
※「留学」以外の査証（家族滞在、定住、永住ビザ等）を持つ方は、本学を受験することや入学することは可能ですが、外国人留學生以外の外国人の扱いとなります。  
※「留学」のビザを持つ方の奨学金については入試広報室にお問い合わせください。

## 出願書類（出願は郵送に限る。当日消印有効）

入学願書	写真貼付：出願前3カ月以内に撮影した写真（裏面に氏名を記入）
受験票	入学検定料振替払込受付証明書貼付台紙（所定の振込用紙で30,000円の検定料を振込み後、貼付欄へのり付けてください。）
自己推薦書	本学所定の用紙
健康診断書	本学所定の用紙を用いて医師が出願締切日前3カ月以内に作成したものを提出してください。
履歴書	本学所定の用紙を用いて志願者が自筆の署名をしてください。
経費支弁書	本学所定の用紙を用いて経費支弁者が自筆の署名・捺印を行ってください。
身元保証書	本学所定の用紙を用いて身元保証人が自筆の署名・捺印を行ってください。（アルバイト・学生は不可） ※身元保証人は国籍にかかわらず日本に在住の職業を持った方をお願いします。（経済的責務を負うものではありません）
卒業証明書	母国において日本の高等学校に相当する出身学校の証明書／政府機関発行の公証書を提出してください。（コピー不可）
成績証明書	母国において日本の高等学校に相当する出身学校の証明書／政府機関発行の公証書を提出してください。（コピー不可）
日本における最終出身学校の卒業証明書または卒業見込証明書	
日本における最終出身学校の成績証明書	
パスポートの写し	顔写真、氏名記載ページ
住民票（原本）及び在留カードの写し（表・裏）	居住地の市区町村長の交付するもの（出願締切日前3カ月以内）
「日本語能力試験もしくは、日本留学試験（日本語）」の受験票の写しと成績通知書の写し	本学が指定する日本語能力試験もしくは、日本留学試験（日本語）の受験票の写しと成績通知書の写しを提出してください。
返信用封筒「入学試験受験票在中」「連絡用」の2通	本学所定のものを使用し、住所・氏名を明記のうえ、362円分、450円分の切手を貼付してください。

- 注) 1. 提出された書類は、いかなる理由があっても返却いたしません。  
2. 提出された書類に虚偽の記載があった場合は、入学後であっても合格を取り消すことがあります。  
3. その他、必要に応じて他の書類を提出していただく場合があります。  
※入学願書等提出書類の個人情報、本学で適切に管理し、入試・入学に必要な情報を提供するために使用するものとし、当該目的以外には使用いたしません。

## 入試日程・選考方法等

試験区分	出願期間（締切日必着）	試験日	試験会場	選考方法／試験時間	合格通知発送日
Ⅰ期	2015年11月27日(金)～ 12月7日(月) 郵翰	2015年 12月12日(土)	本学	自己推薦書(注) 小論文 面接 集合／9:40 小論文／10:00～10:40 40分・600字 面接／11:00	2015年 12月18日(金)
	2016年1月18日(月)～ 1月27日(水) 郵翰	2016年 2月2日(火)			2016年 2月8日(月)
Ⅲ期	2016年2月19日(金)～ 2月29日(月) 郵翰	2016年 3月5日(土)			2016年 3月11日(金)

(注) 自己推薦書（本学所定の用紙）は事前に入学願書と同時に提出してください。  
※会否の発表は、文書で本人に通知します。学内掲示はいたしません。会否に関する電話等のお問い合わせにはお応えしておりません。

## 学納金

項目	入学手続時	1年次（10月）	2年次	
			（4月）	（10月）
入学金	320,000円	—	—	—
授業料	（前期分）320,000円	（後期分）320,000円	（前期分）320,000円	（後期分）320,000円
教育充実費	（前期分）160,000円	（後期分）160,000円	（前期分）160,000円	（後期分）160,000円
委託徴収金	（前期分）44,000円	（後期分）14,000円	（前期分）14,000円	（後期分）14,000円
合計	844,000円	494,000円	494,000円	494,000円

※委託徴収金の内訳  
前期（入学手続時）：学友会費（前期分5,000円）、後援会費（入会金5,000円、前期分9,000円）、同窓会費（入会金5,000円）、卒業時諸経費積立金（20,000円）の合計44,000円  
後期（10月）：学友会費（後期分5,000円）、後援会費（後期分9,000円）の合計14,000円  
(注) いったん納入した学納金は、入学を辞退した場合でも返還いたしません。ただし、他大学との併願者が入学手続きを完了した後、平成28年3月31日（木）までに本学所定の用紙により入学辞退の申し出をした場合には、入学金を除く納入金は返還いたします。

## 入学手続き

合格通知を受けた方は、下記の入学手続きに必要な学納金を納入期限までに納め、かつ所定の必要書類を提出期限までに提出した場合、入学許可書が交付されます（2月初旬以降、随時交付）。

- 提出書類／① 誓約書（本学所定のもの）
- ② 写真2枚（入学後の学生証用）（最近3カ月以内に撮影し、顔のはっきり分かる写真。私服に限る。縦4cm×横3cm、カラーのみ）
- ③ 在留資格が確認できる書類の写し（パスポート・在留カードの写し（表・裏））

入試区分	学納金1次納入期限	1次納入金額	学納金2次納入・書類提出期限	2次納入金額
Ⅰ期	2016年1月7日(木)	320,000円	2016年3月18日(金)	524,000円
			2016年3月18日(金)	524,000円
Ⅲ期	—	—	2016年3月18日(金)	(一括納入) 844,000円

- ① 納入期限（1次及び2次）までに納入のない方は、入学を取り消します。  
② 銀行（窓口のみ）で振込みをしてください。